



Legaclic™ One – Verarbeitungs- und Montagehinweise



- 1 Stirnseitig horizontale 8-mm-Bohrung, flächenseitige Lochbohrung mit Legaclic-Fräser laut Bohrbild. Empfohlener Lochabstand: 64 – 96 mm.
- 2 Einschlagen von Legaclic-Möbelverbinder stirnseitig mit Kunststoffhammer. Bei Bedarf, d. h. bei hoher Anforderung, vorab bei den stirnseitigen Bohrlöchern etwas PU-Leim angeben.
- 3 Flächenseitige Bohrlöcher mit PU-Leim füllen (mindestens 1/3 des Bohrlochs).
- 4 Zusammenbau: Beim Verbinden der Möbelteile soll der Druck möglichst gleichmäßig erfolgen.

Maximaler Halt nach kompletter Aushärtung des Leims.

Hinweise:

- Verwendung eines Kunststoffhammers beim Einschlagen.
- PU-Leim empfohlen.
- Die Passgenauigkeit und Funktion des Legaclic-Verbinders ist nur mit dem original Legaclic-Fräser gewährleistet.
- Vor Beginn einer Auftragsarbeit empfehlen wir, ein Muster anzufertigen.

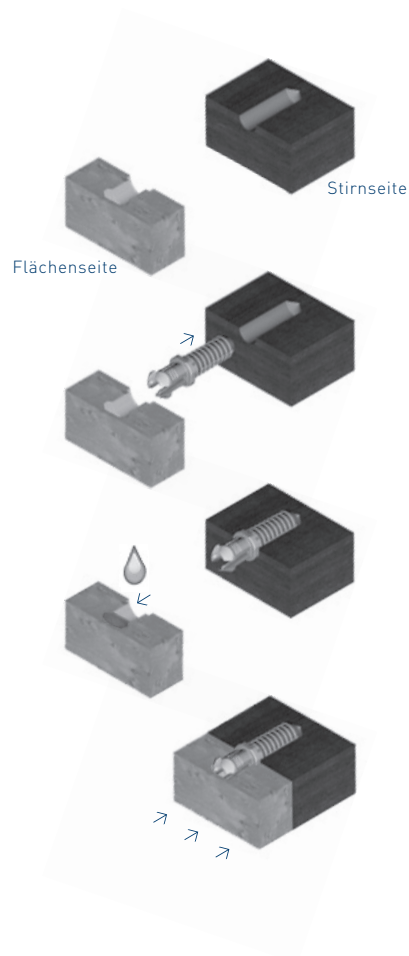

Technische Details:

- Der Auszugswert liegt im Durchschnitt bei 3100 N.
- Die Tests erfolgten bei Eckverbindung mit vier Legaclic-Verbindern, Lochabstand 96 mm, beidseitig verleimt (Möbelverbindungen in realistischer Größe).

Stand: 2018

Möbelfertigteile für Profis.